

# SEDIMENTAZIUN

Text: Laura Giudici, Kunsthistorikerin  
Grafik: Studio Oliver Kümmerli

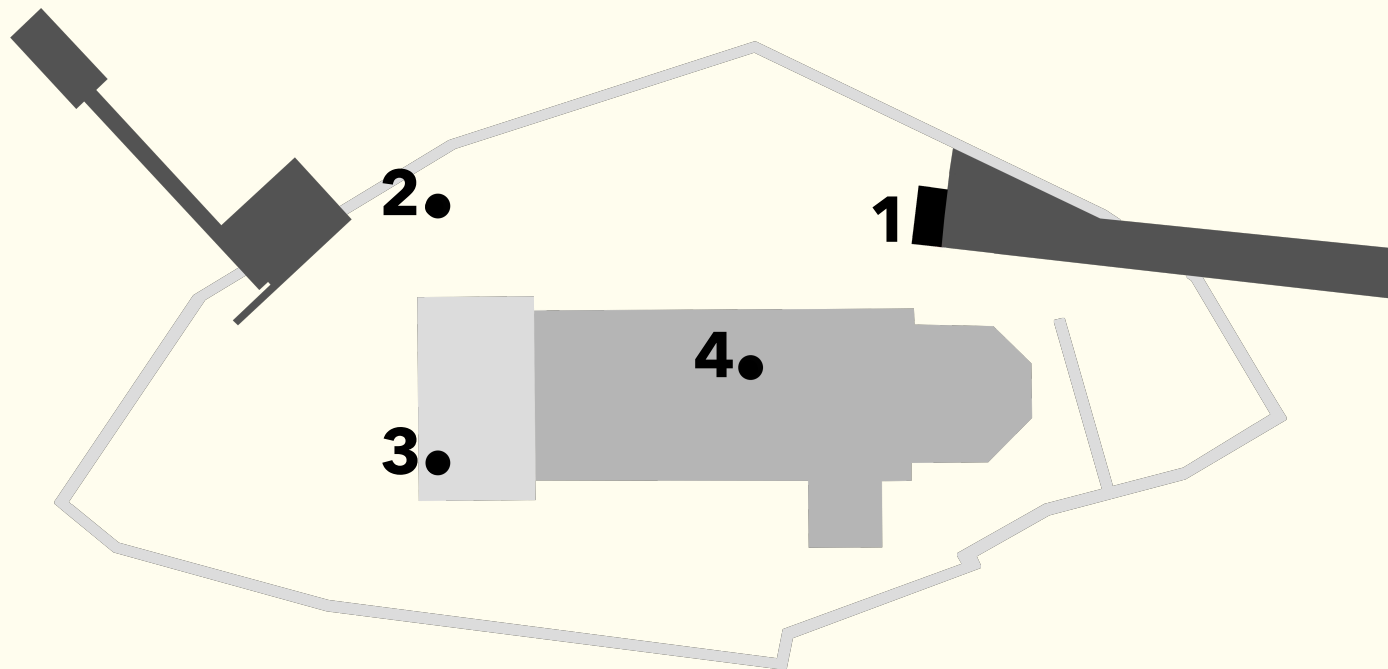

## 1. STEINSCHWELLE

## 2. STEINSÄULE

Die Idee einer Kirche für Menschen, die gastlich und gemütlich ist, hat das Kunstprojekt *Sedimentaziun* des Studio Mirko Baselgia stark geprägt. Ein vitales Gemeindeleben ist das oberste Ziel der kirchlichen Erneuerung, die von der Kirchgemeinde Felsberg Hand in Hand mit der politischen Gemeinde Felsberg entwickelt wurde, und die künstlerischen Präsenzen möchten die Verwirklichung dieses Ziels fördern. Ausgehend von der Idee, dass die künstlerische Intervention das verbindende Element des gesamten Renovierungsprojekts der Kirche Felsberg ist, hat das Studio Mirko Baselgia ein Projekt entwickelt, das sich in vier Gesten an vier verschiedenen Orten innerhalb des Perimeters der Kirche und des Friedhofs artikuliert.

## 3. TAUFBRUNNEN

## 4. STEINKREIS

Felsberger Calandakalk aus der Jurazeit, ein charakteristisches Element der umgebenden Landschaft - nicht nur am Berg, sondern auch durch die zahlreichen Felsbrocken, die bis zum Talboden heruntergefallen sind - ist das einzige verwendete Material des Projekts.

Vier künstlerische Gesten bilden eine Art Weg, den die Kirche umgebenden Aussenraum mit ihrem Inneren verbindet. Mit Hilfe der Geomantie wurden die künstlerischen Interventionen in Einklang mit den Energieströmungen des Kultplatzes gebracht. Indem wir dem Weg folgen, der die vier Interventionen miteinander verbindet, tauchen wir in einen Fluss der aufbauenden Energie ein, der mit der Energie der Erde und des Kosmos in Einklang steht.

# STEINSCHWELLE

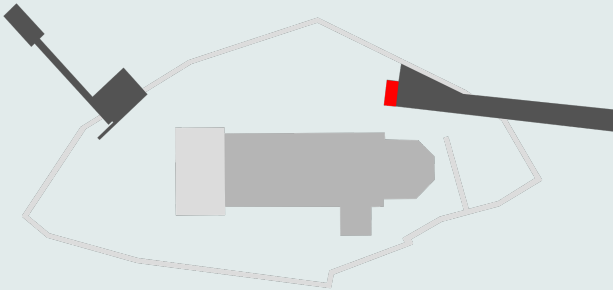
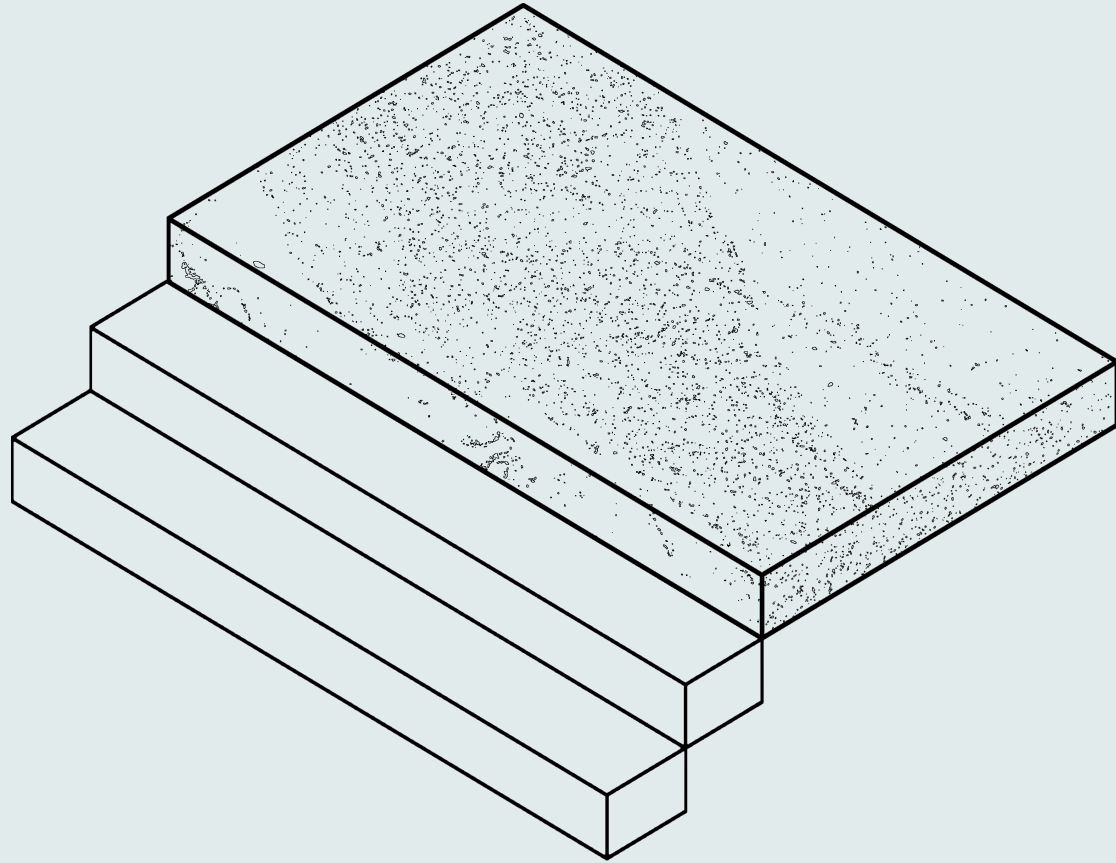

Die Steinschwelle, die das Ende der Treppe von der an die Kirche angrenzenden Rasenfläche trennt, bildet den Interventionsraum der ersten Geste. Wie die Türen einiger Tempel hat dieser Raum die symbolische Funktion einer Grenze zwischen dem Profanen und dem Sakralen oder, einfacher ausgedrückt, eines Durchgangs in eine andere Welt. Um diesen Übergangsbereich hervorzuheben, wurde die letzte Stufe aus Felsberger Calandakalk gestaltet.

# STEINSÄULE

Die Schwelle steht in Einklang mit der zweiten Geste, einer zylindrischen Steinsäule, die auf dem neuen Gemeinschaftsgrab steht. Eine imaginäre Achse, die sich, wie die Kirche, von Osten nach Westen entwickelt und die Schwelle mit der Säule verbindet, erinnert an die grundlegenden Punkte im Lebenslauf. Die Geburt, symbolisiert durch die Steinschwelle als Übergang in eine andere Welt, und der Tod, evoziert durch das Gemeinschaftsgrab und die darüberstehende Steinsäule. Diese besteht aus elf übereinander gestapelten Segmenten, die die Schichtung des Gesteins enthüllen. Die Säule ist der Mittelpunkt und zugleich der höchste Punkt des Kunstprojekts, der, zum Himmel schwebend, die Idee der spirituellen Erhebung darstellt. Sie ist geerdet und dient zugleich als Antenne. Sie verkörpert auch die aufbauende Energie, die das Projekt insgesamt kennzeichnet.

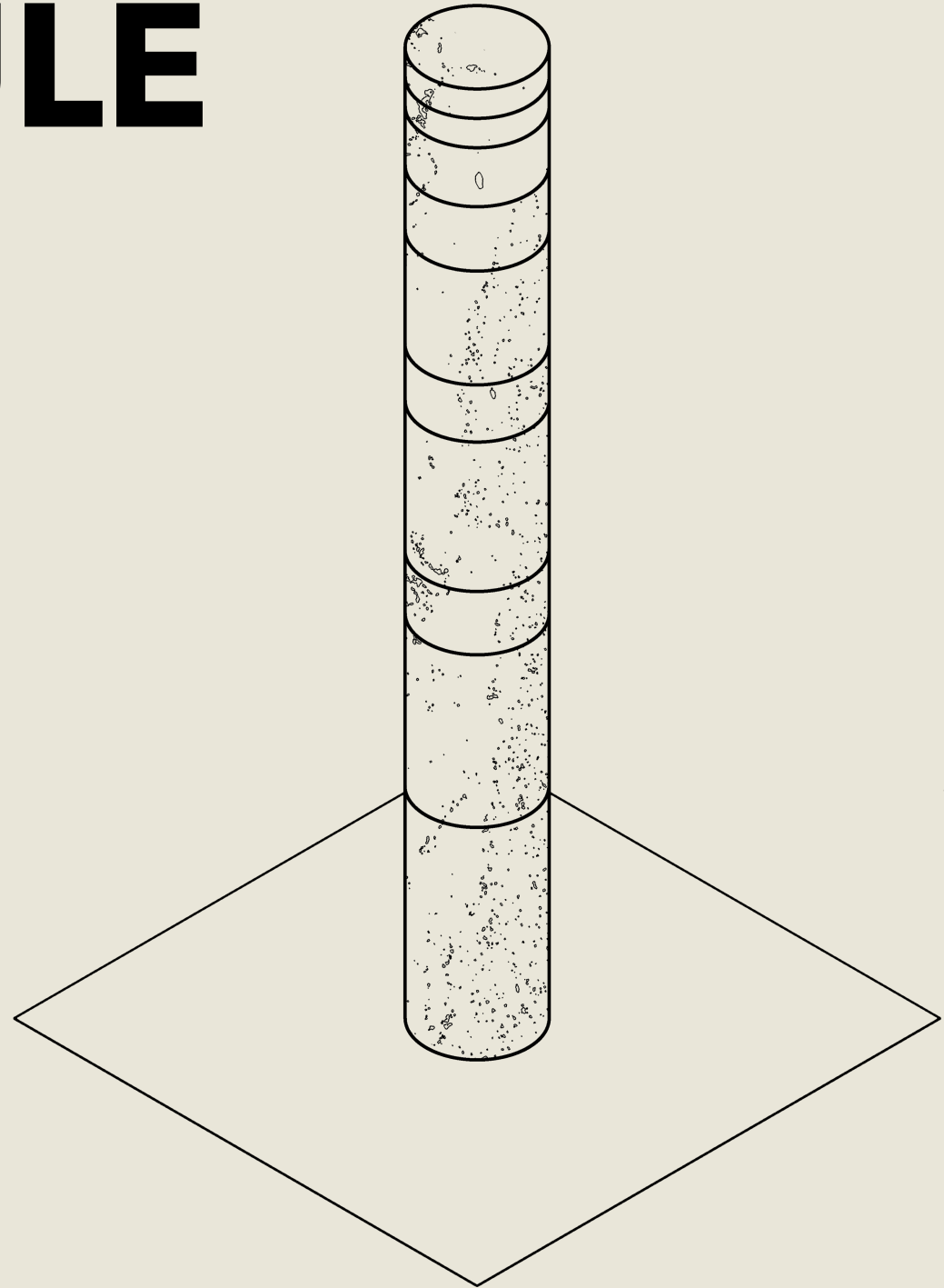
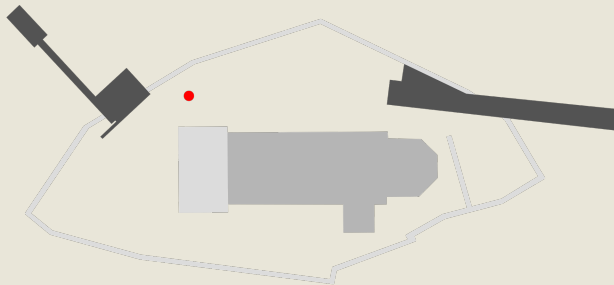

# TAUFBRUNNEN

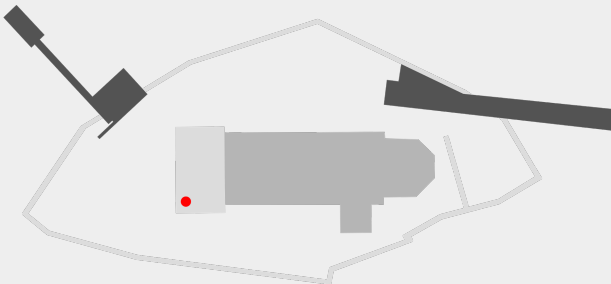
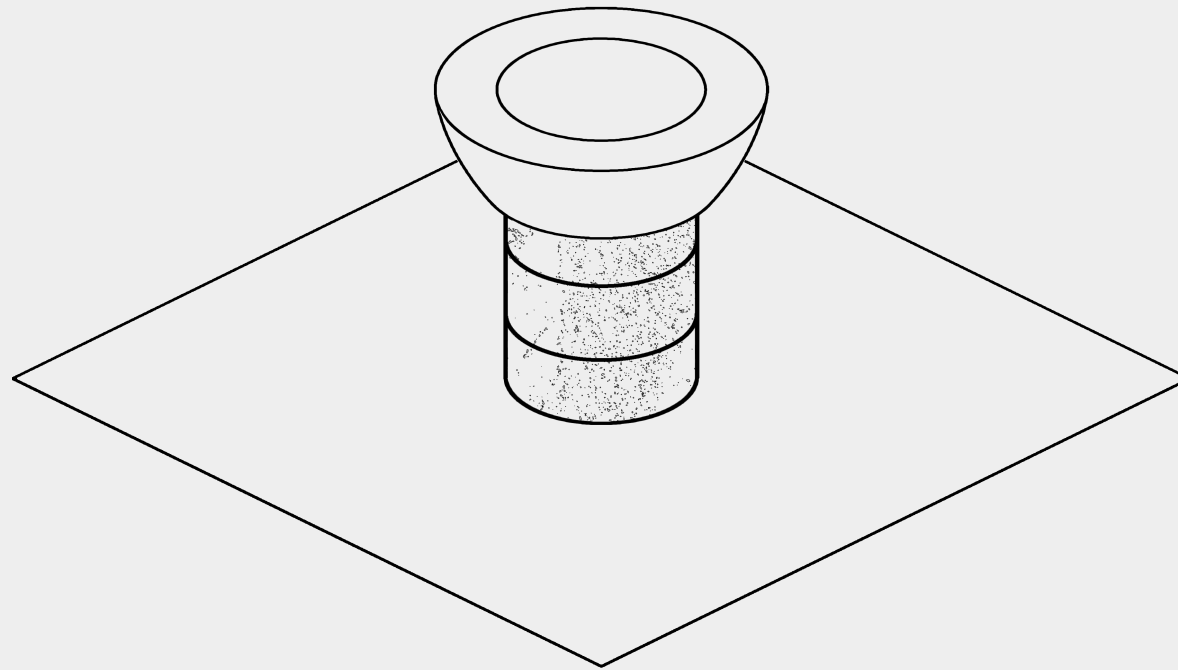

Der Sockel des Taufsteinbrunnens, der mit dem Umnutzungsprojekt auf dem Kirchhof aufgestellt wurde, ist die dritte Geste des skulpturalen Ensembles. Er hat eine zylindrische Form und hat denselben Umfang wie die Steinsäule.

# STEINKREIS

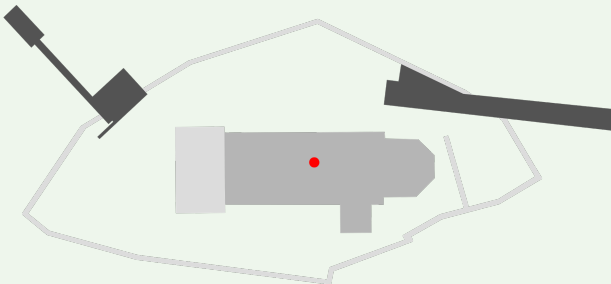
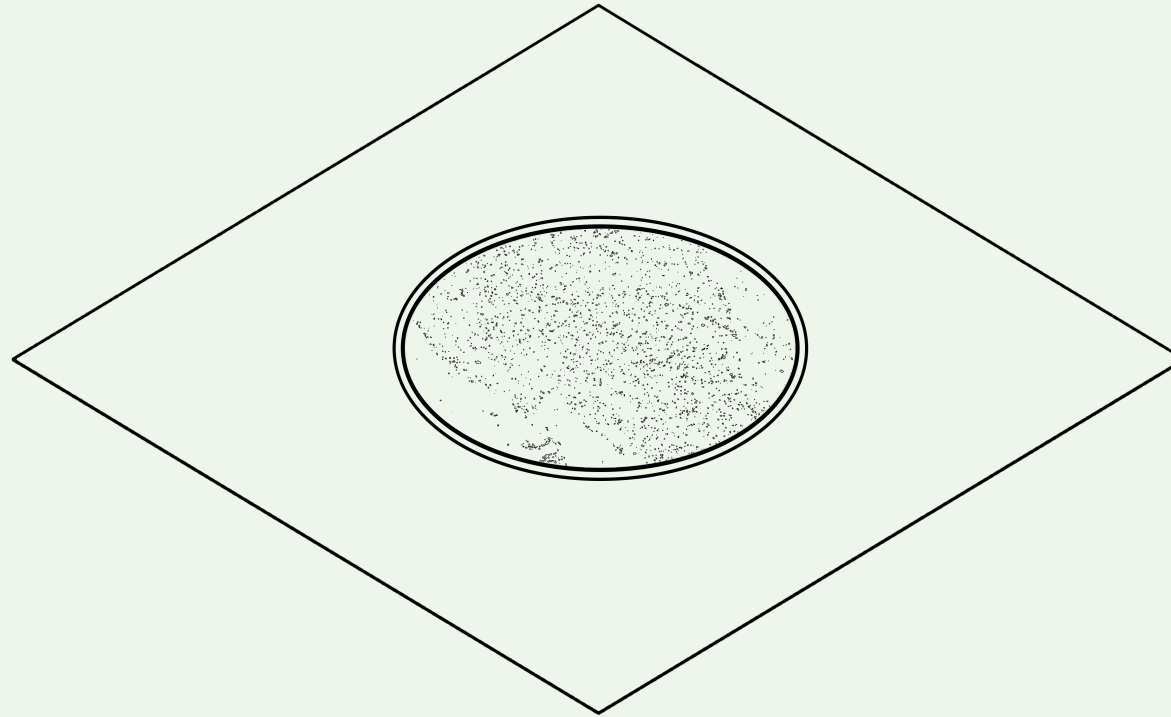

Die vierte Geste führt schliesslich ins Innere der Kirche und besteht aus einem in den Holzboden eingelassenen Steinkreis aus Felsberger Calandakalk, dessen Durchmesser doppelt so gross ist wie der der Steinsäule und des Sockels des Taufsteinbrunnens. Die Wiederholung der Kreisform und das Spiel mit den Dimensionen tragen dazu bei, die imaginäre Linie, die die vier künstlerischen Interventionen verbindet, noch deutlicher wahrzunehmen. Als Symbol der Unendlichkeit steht der Kreis auch für das Zusammentreffen verschiedener Zeiten und Räume, das den roten Faden des gesamten künstlerischen Projekts bildet und verkörpert das Gefühl der Offenheit, des Willkommenseins und der Gemeinschaft, das sie beseelt.